

PÁKOVÉ LISY



PL - 30 RUČNÍ LIS
S VAČKOVÝM MECHANISMEM

Technické údaje:

| | |
|-----------------------|-----------|
| Zdvih | 30 mm |
| Prac. vyložení | 60 mm |
| Světlost stavitelná | až 125 mm |
| Hmotnost | 4,5 kg |
| Připojovací čep | Ø 18 |
| Závit v čepu | M 5 |
| Spodní otvor | 12 mm |
| <u>Rozměry:</u> výška | 350 mm |



RBL - 27 RUČNÍ VŘETENOVÝ LIS - ŠROUBOVICE
S OCELOVÝMI KULIČKAMI

Technické údaje:

| | |
|-----------------------|--------|
| Zdvih | 27 mm |
| Prac. vyložení | 140 mm |
| Světlost | 95 mm |
| Hmotnost | 7,5 kg |
| Připojovací čep | Ø 10 |
| Závit v čepu | M 5 |
| Spodní otvor | 12 mm |
| <u>Rozměry:</u> výška | 390 mm |



HL - 40
HŘEBENOVÝ LIS

Technické údaje:

| | |
|-----------------------|---------|
| Zdvih | 40 mm |
| Prac. vyložení | 65 mm |
| Světlost | 100 mm |
| Hmotnost | 4,85 kg |
| Připojovací čep | Ø 25 |
| Závit v čepu | M 6 |
| Spodní otvor | 12 mm |
| <u>Rozměry:</u> výška | 380 mm |

SILOVÉ LISY



VL - 15 RUČNÍ
VAHADLOVÝ LIS

Technické údaje:

| | |
|-----------------|----------|
| Zdvih | 15 mm |
| Prac. vyložení | 75 mm |
| Světlost | 100 mm |
| Hmotnost | 20 kg |
| Připojovací čep | Ø 24 |
| Závit v čepu | M10, M16 |
| Spodní otvor | 12 mm |

Rozměry:
výška 350 mm



HL - 90 RUČNÍ
HŘEBENOVÝ LIS

Technické údaje:

| | |
|-----------------|--------|
| Zdvih | 90 mm |
| Prac. vyložení | 55 mm |
| Světlost | 110 mm |
| Hmotnost | 15 kg |
| Připojovací čep | Ø 28 |
| Závit v čepu | M 6 |
| Spodní otvor | 12 mm |

Rozměry:
výška 390 mm

ČALOUNICKÁ TĚLÍSKA (KOVOVÝ SPODEK)

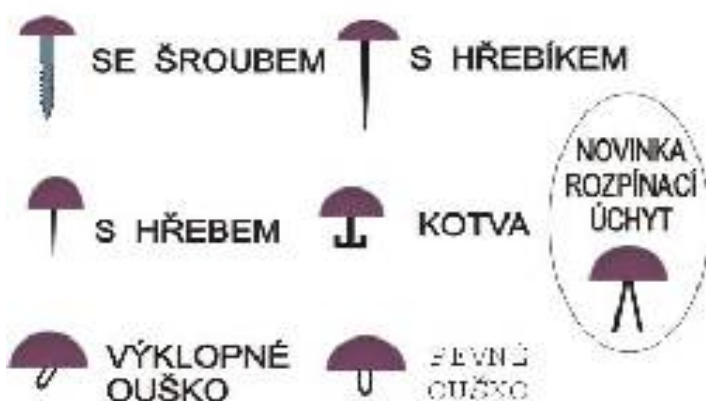

Hydraulický kroužkovací lis PL-151 osazování autoplachet nýtovacími kroužky



V rámci jedné operace vystřížení otvoru a zalemování

Návod k obsluze lisu na potahování knoflíků

1. Spodní díl zavírací hlavy (s pružinou) obr. č. 2 zasuneme do lisu a vložíme do něho spodní díl knoflíčkového tělíska (s očkem).
2. Vyseknutou látku položíme na vrchní díl zavíradla, které máme obrácené vzhůru, obr. č. 3.
3. Na tuto látku položíme vrchní díl tělíska (klobouček) a zatlačíme jej dovnitř. Dle možnosti ohneme látku směrem do středu.
4. Uchopíme vrchní díl a otočíme jej zpět dle obr. č. 1 a položíme na spodní díl.
5. Pohybem páky lisu stlačíme zavíradlo, vyjmemé vrchní díl zavíradla a odeberem e potažený knoflík.

POZOR!

Používáme jen takovou sílu, abychom nemohli po potažení protočit spodní díl s ouškem proti vrchnímu dílu. Spodní matice lisu se dá výškově seřizovat. Pokud nedojde k úplnému zavření, vyšroubujte matici směrem nahoru.

Při nadměrné síle může dojít k deformaci tělíska.

Přejeme hodně úspěchů.

V případě nejasnosti se obraťte na naši firmu. I telefonicky se dají lehce odstranit.

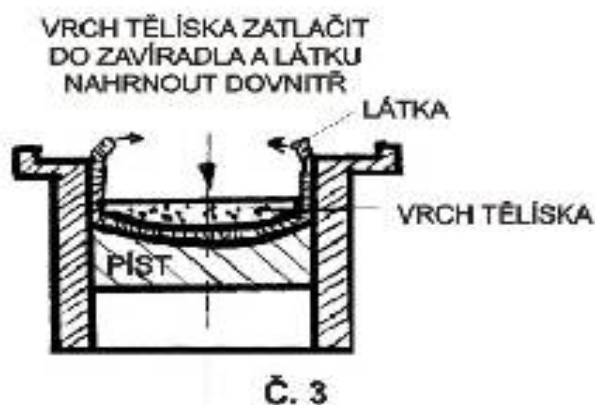
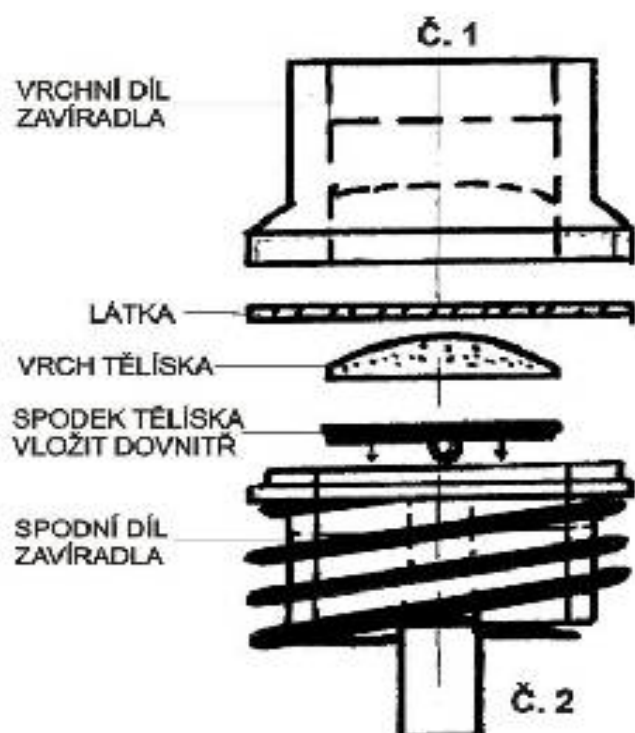

ROBEX DK
S.R.O.

ŠTĚPÁN ROBEK

Slovany 3051, 544 01 Dvůr Králové nad Labem, Czech Republic
Tel, fax: 499 621 124, tel. 499 321 109, mobilní telef. 603 505 941

e-mail: robex.dk@tiscali.cz, robek.stepan@atlas.cz, www.robex-dk.cz

KNOFLÍKOVÁ TĚLÍSKA

Normal:

| | | | | | | | | | | | | |
|----------|----|----|----|----|----|----|----|----|----|----|----|----|
| Velikost | 18 | 20 | 22 | 24 | 28 | 30 | 32 | 36 | 40 | 44 | 50 | 60 |
| Průměr | 11 | 12 | 14 | 15 | 18 | 19 | 20 | 22 | 26 | 28 | 32 | 36 |

Zavíradla - cena vel. 18 - 44
Zavíradla - cena vel. 50 - 60

Prošivací:

| | |
|----------|-------|
| Velikost | 24 |
| Cena | 500,- |

Zavíradlo vel. 24

Obroučka mosazná:

| | | | | | | |
|----------|----|----|----|----|----|----|
| Velikost | 20 | 24 | 30 | 32 | 36 | 40 |
|----------|----|----|----|----|----|----|

Zavíradla vel. 20 - 40

Dvoubarevné:

| | | | | | |
|----------|--------|--------|--------|--------|--------|
| Velikost | 24 | 28 | 32 | 36 | 44 |
| Cena | 1380,- | 1700,- | 1800,- | 1800,- | 1800,- |

Zavíradla vel. 20 - 40
Vytlač v ceně zavíradla

Čepicový (s nýtem kovovým, plastovým):

| | | | | | | | |
|----------|----|----|----|----|----|----|----|
| Velikost | 24 | 28 | 30 | 32 | 36 | 40 | 44 |
|----------|----|----|----|----|----|----|----|

Zavíradla vel. 24 - 44

KNOFLÍKOVÁ TĚLÍSKA S OZDOBNÝM STŘEDEM

Knoflíková tělíska pro ozdobný střed:

| | | | | | |
|----------|----|----|----|----|----|
| Velikost | 24 | 28 | 32 | 36 | 44 |
|----------|----|----|----|----|----|

Ozdobné středy malé a velké:

od 520,- do 2630,-
Ceny ozdobných středů jsou za 1000 ks

KNOFLÍKOVÁ TĚLÍSKA ČALOUNICKÁ

Čalounická - kotvička:

| | |
|----------|----|
| Velikost | 30 |
|----------|----|

Zavíradlo 30

Čalounická s hřebem - hříbek:

| | | | | | | |
|----------|----|----|----|----|----|----|
| Velikost | 28 | 30 | 32 | 36 | 40 | 44 |
|----------|----|----|----|----|----|----|

Zavíradlo 28 - 44

Čalounické tlouky (pro tělíska s hřebem):

| | | | | | |
|----------|----|----|----|----|----|
| Velikost | 24 | 28 | 32 | 36 | 40 |
|----------|----|----|----|----|----|

Čalounická LORD s výklopným ouškem (Al, ocel):

| | | | | | |
|----------|----|----|----|----|----|
| Velikost | 24 | 28 | 32 | 36 | 40 |
|----------|----|----|----|----|----|

Zavíradla vel. 24 - 40

Čalounická LORD s hřebíkem (Al, ocel):

| | | | | | |
|----------|----|----|----|----|----|
| Velikost | 24 | 28 | 32 | 36 | 40 |
|----------|----|----|----|----|----|

Zavíradla vel. 24 - 40

Čalounická LORD se šroubem (Al, ocel):

| | | | | | |
|----------|----|----|----|----|----|
| Velikost | 24 | 28 | 32 | 36 | 40 |
|----------|----|----|----|----|----|

Zavíradla vel. 24 - 40

Vytlač ke všem typům knoflíků jsou v jednotné ceně 420,- Kč / ks.

Uvedené ceny jsou bez DPH.

Ceny knoflíkových tělísek jsou za 1000 ks (mimo čalounických hliníkových vel. 18 - 28).

Spodní díl knoflíkových tělísek plastových: **bílé, černé (ATEST TzÚ Brno).**

ARCH 1

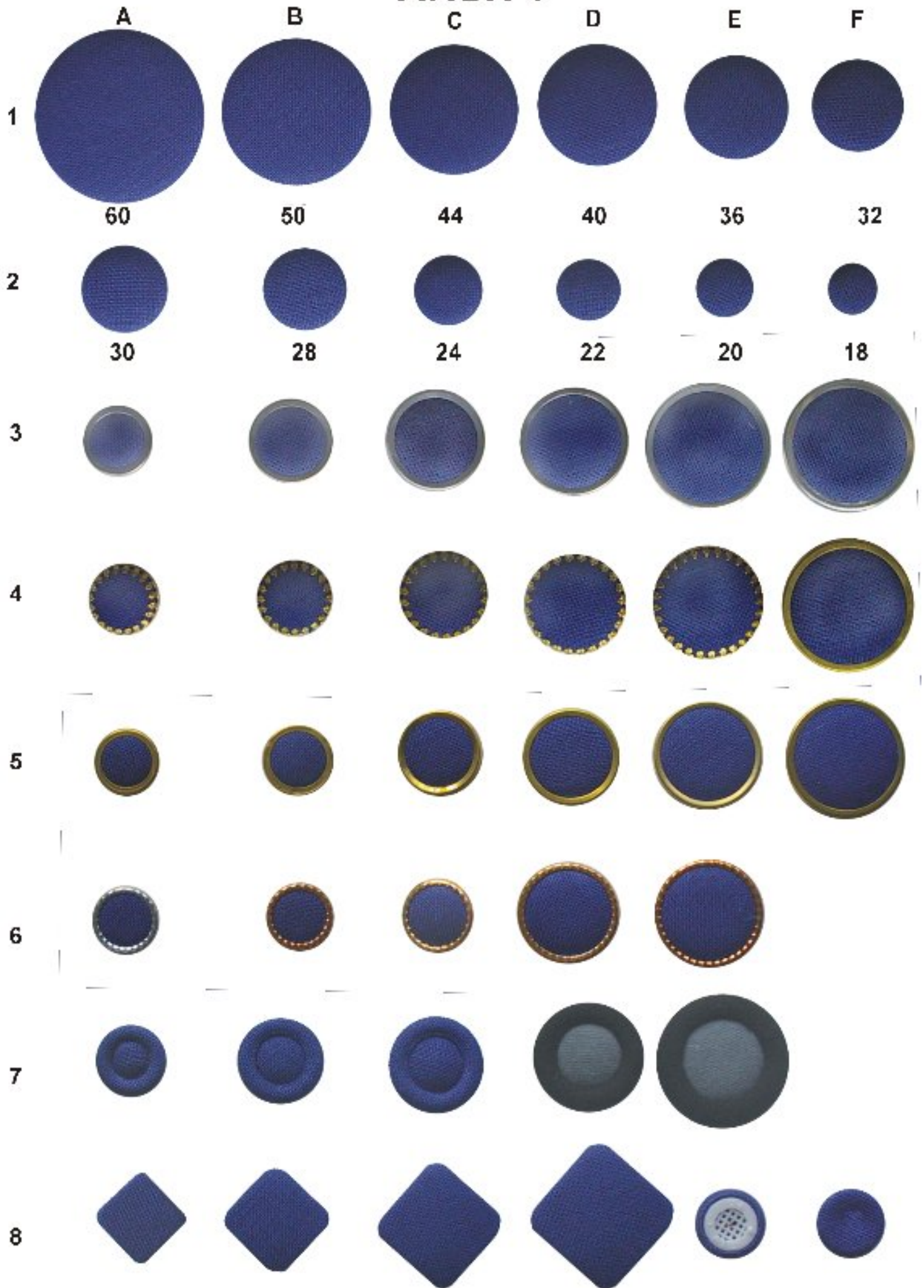

ARCH 2 - stříbrné středy

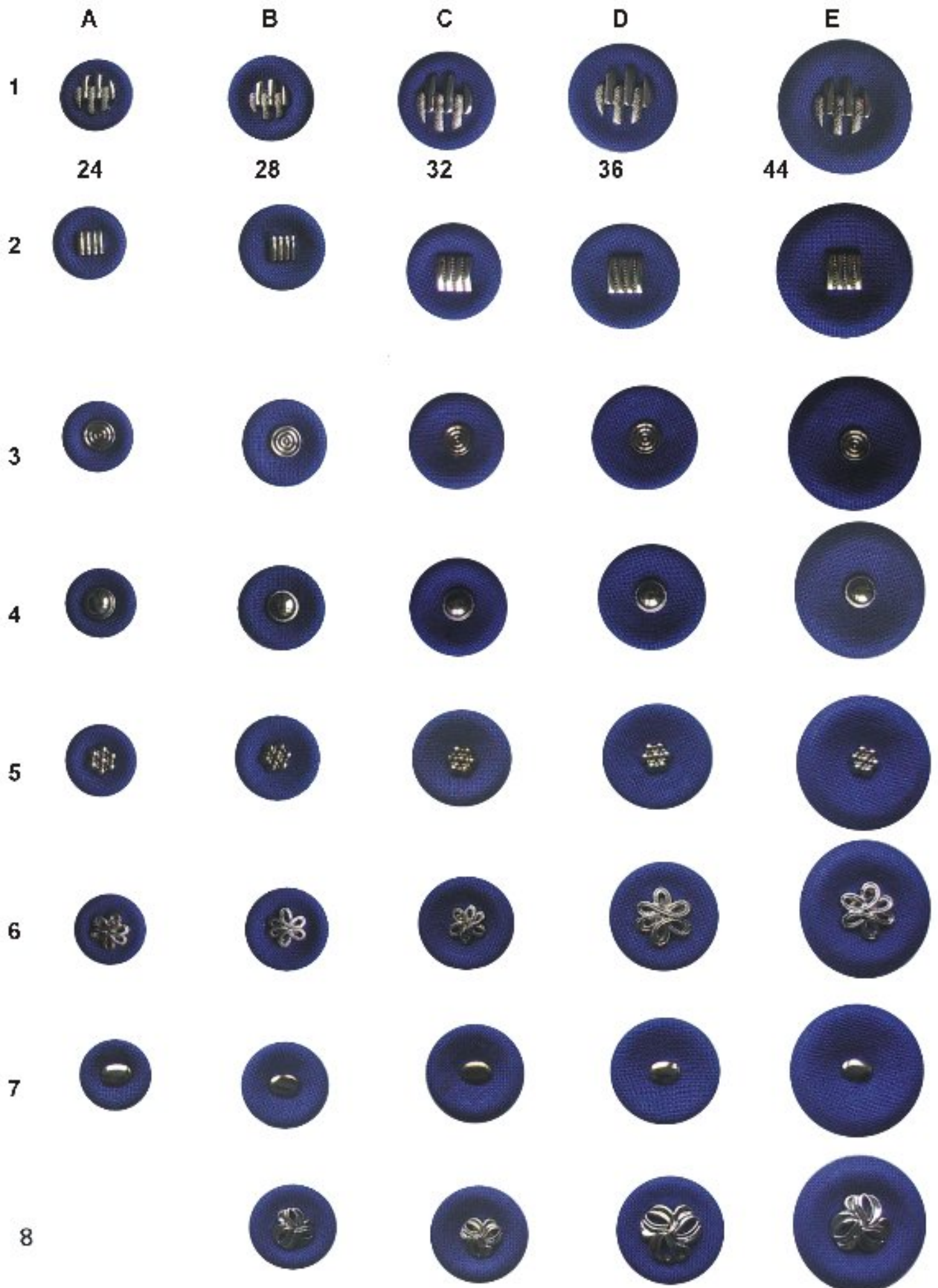

ARCH 3 - stříbrné středy

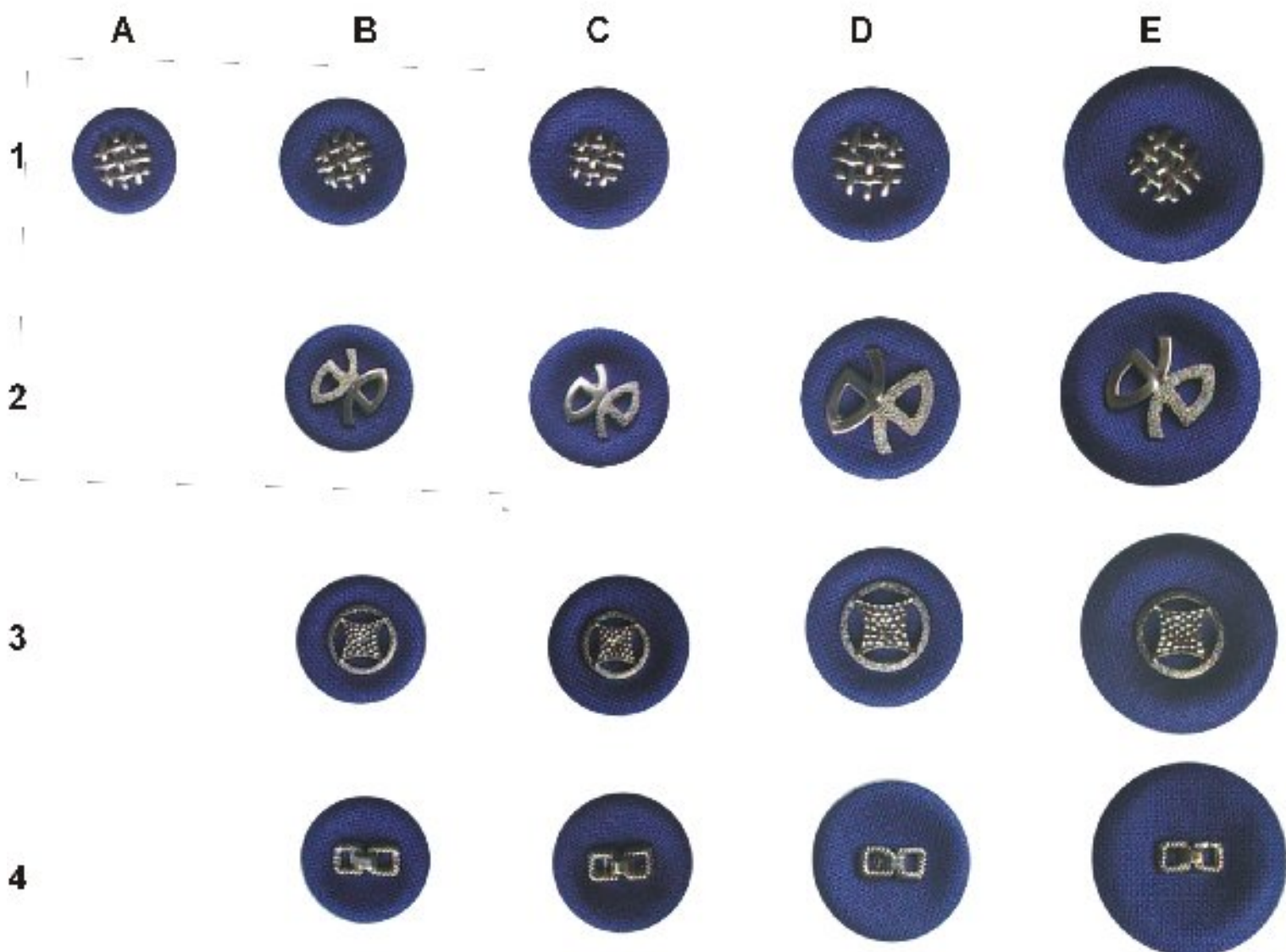

ARCH 4

A

B

C

D

E

1



2



3



4



5



6



KROUŽKY

Čalounické kroužky na prokovení dírek
Okrasné kroužky
Oka a kování

KROUŽKY NA PROKOVENÍ DÍREK, KOVÁNÍ, STAROMOSAZNÉ KROUŽKY



ČALOUNICKÉ KROUŽKY NA PROKOVENÍ DÍREK, OKA & KOVÁNÍ

- PORADENSTVÍ SAMOZŘEJMOSTÍ
- NÁSTROJE PRO TYTO KROUŽKY SKLADEM
- MNOHO ROZMĚRŮ ZA SKVĚLÉ CENY
- MOŽNO I JINÉ KROUŽKY A KOVÁNÍ



Tyto okrasné čalounické kroužky slouží zejména pro prokovení dírek. Jistě je znáte například z Vaší obuvi.

Dodáváme čalounické, okrasné kroužky mnoha rozměrů a velikostí! Vyberte si z naší nabídky! Kroužky se staromosazným vzhledem jsou estetickým způsobem prokovení dírek. Jsou použitelné pro prokovení dírek u ošacení (bundy, trika, kalhoty aj.), obuvi (dírký pro kaničky), pásky aj. Tyto kroužky zabraňují dalšímu páráni dírky a zároveň docílí vysoké estetičnosti. K lisování doporučujeme některý z naší nabízených Lisů pro vytínání, zavírání kroužků. Nástroje na lisování kroužků nabízíme samozřejmě také.

PŘÍKLADY POUŽITÍ OKRASNÝCH KROUŽKŮ



Pro jeden kus lisovaného kroužku náleží 1ks vrchní části a 1 ks spodní části.

Námi dodávané kroužky prvotřídní kvality vynikají svoji mechanickou odolností při nízké tlakové síle potřebné k zalisování. K lisování lze použít námi dodávané ruční nástroje, stejně jako některý z mechanických lisů či lisů strojního charakteru. Také nabízíme Lisovací nástroje i vytínače.

Tyto kroužky jsou vhodné pro tzv. prokovení dírek známe např. z opasek, obuvi a jiných předmětů. Staromosazný materiál předurčuje tyto kroužky všude tam, kde je třeba navodit starého vzhledu věci popř. ozvláštnit její design stejně jako ochranný prvek pro zvýšení životnosti konečného výrobku.

Síla potřebná na zalisování těchto kroužků je díky použitému materiálu kroužku výrazně nižší než u standardních Fe/Zn kroužků využívaných běžně při lisování na autoplachty.

Ekonomické balení po 1000 ks předurčuje použití těchto kroužků nejen pro sériovou výrobu.



ROBEXDK
PROFI TECHNIKA PRO TECHNIKY



ROBEXDK
s.r.o.
PROFI TECHNIKA PRO TECHNIKY



Ostatní kroužky | other eyelets

Více naleznete na www.robex-dk.cz

Encyklopedické informace naleznete na robexpedie.robex-dk.cz

Videa na www.youtube.com/robexdk

STAROMOSAZNÉ NEROLOVANÉ OKRASNÉ KROUŽKY D4 / D8

Malé nerolované kroužky na tlakové lisování s vnitřním průměrem 4 mm. Velice kvalitní staromosazné kroužky určené k ručnímu i strojnímu lisování jsou bez ostrých hran a mohou tak být použity na mnoho rozličných aplikací. Ekonomické balení obsahuje 1000 ks (1000 ks svrchní části + 1000 ks spodní části). Cena za 1 komplet kroužku k lisování cca. 0.95,- bez DPH.

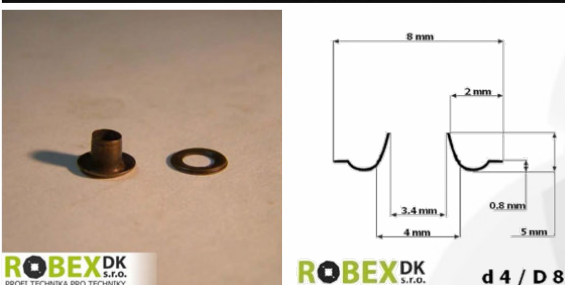

Technická specifikace:

Typ: nerolovaný okrasný kroužek
Sestava kroužku (komplet): vršek + spodek
Tvar: přesný kruh

Rozměry (viz. rozměry na detailní fotografii):

- vnitřní průměr 4 mm
- vnější průměr 8 mm
- výška svrchní části 5 mm
- tl. spodní části 0.55 mm

Hmotnost (jeden komplet = 1ks + 1ks): cca. 0.21 gr.

Materiál: staromosaz

Počet v balení: 1000 ks vršek, 1000 ks spodek

Balení: svařený igelitový sáček (spodek, vršek zvlášť)

Hmotnost balení: 225 gr.

STAROMOSAZNÉ NEROLOVANÉ OKRASNÉ KROUŽKY D5 / D9

Standardní nerolované kroužky na tlakové lisování s vnitřním průměrem 5 mm. Velice kvalitní staromosazné kroužky určené k ručnímu i strojnímu lisování jsou bez ostrých hran a mohou tak být použity na mnoho rozličných aplikací. Ekonom. balení obsahuje 1000 ks (1000 ks svrchní části + 1000 ks spodní části). Cena za 1 komplet kroužku k lisování cca. 0.98,- bez DPH.

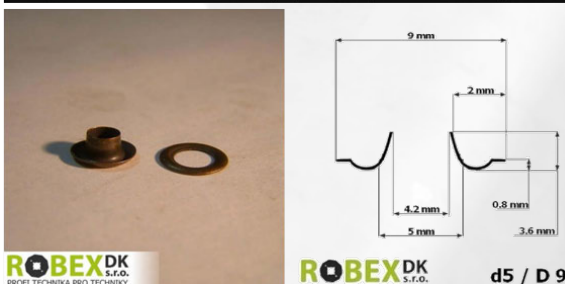

Technická specifikace:

Typ: nerolovaný okrasný kroužek
Sestava kroužku (komplet): vršek + spodek
Tvar: přesný kruh

Rozměry (viz. rozměry na detailní fotografii):

- vnitřní průměr 5 mm
- vnější průměr 9 mm
- výška svrchní části 3.6 mm
- tl. spodní části 0.6 mm

Hmotnost (jeden komplet = 1ks + 1ks): cca. 0.22 gr.

Materiál: staromosaz

Počet v balení: 1000 ks vršek, 1000 ks spodek

Balení: svařený igelitový sáček (spodek, vršek zvlášť)

Hmotnost balení: 230 gr.

STAROMOSAZNÉ NEROLOVANÉ OKRASNÉ KROUŽKY D6 / D12

Středně velké nerolované kroužky na tlakové lisování s vnitřním průměrem 6 mm. Velice kvalitní staromosazné kroužky určené k ručnímu i strojnímu lisování jsou bez ostrých hran a mohou tak být použity na mnoho rozličných aplikací. Ekonom. balení obsahuje 1000 ks (1000 ks svrchní části + 1000 ks spodní části). Cena za 1 komplet kroužku k lisování cca. 0.98,- bez DPH.

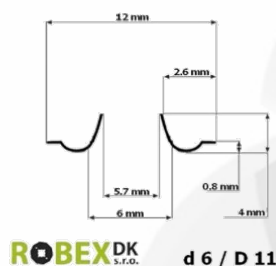

Technická specifikace:

Typ: nerolovaný okrasný kroužek
Sestava kroužku (komplet): vršek + spodek
Tvar: přesný kruh

Rozměry (viz. rozměry na detailní fotografii):

- vnitřní průměr 6 mm
- vnější průměr 12 mm
- výška svrchní části 4 mm
- tl. spodní části 0.8 mm

Hmotnost (jeden komplet = 1ks + 1ks): cca. 0.30 gr.

Materiál: staromosaz

Počet v balení: 1000 ks vršek, 1000 ks spodek

Balení: svařený igelitový sáček (spodek, vršek zvlášť)

Hmotnost balení: 385 gr.

STAROMOSAZNÉ NEROLOVANÉ OKRASNÉ KROUŽKY D8 / D14

Větší nerolované kroužky na tlakové lisování s vnitřním průměrem 8 mm. Velice kvalitní staromosazné kroužky určené k ručnímu i strojnímu lisování jsou bez ostrých hran a mohou tak být použity na mnoho rozličných aplikací. Ekonomické balení obsahuje 1000 ks (1000 ks svrchní části + 1000 ks spodní části). Cena za 1 komplet kroužku k lisování cca. 1.09,- bez DPH.

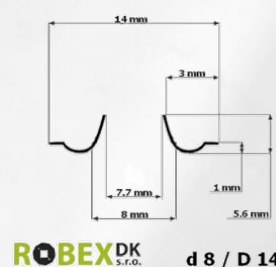

Technická specifikace:

Typ: nerolovaný okrasný kroužek
Sestava kroužku (komplet): vršek + spodek
Tvar: přesný kruh

Rozměry (viz. rozměry na detailní fotografii):

- vnitřní průměr 8 mm
- vnější průměr 14 mm
- výška svrchní části 5.6 mm
- tl. spodní části 0.9 mm

Hmotnost (jeden komplet = 1ks + 1ks): 0.5 gr.

Materiál: staromosaz

Počet v balení: 1000 ks vršek, 1000 ks spodek

Balení: svařený igelitový sáček (spodek, vršek zvlášť)

Hmotnost balení: 550 gr.

STAROMOSAZNÉ NEROLOVANÉ OKRASNÉ KROUŽKY D10 / D20

Velké nerolované kroužky na tlakové lisování s vnitřním průměrem 10 mm. Velice kvalitní staromosazné kroužky určené k ručnímu i strojnímu lisování jsou bez ostrých hran a mohou tak být použity na mnoho rozličných aplikací. Ekonomické balení obsahuje 1000 ks (1000 ks svrchní části + 1000 ks spodní části). Cena za 1 komplet kroužku k lisování cca. 1.99,- bez DPH.



Technická specifikace:

Typ: nerolovaný okrasný kroužek
Sestava kroužku (komplet): vršek + spodek
Tvar: přesný kruh

Rozměry (viz. rozměry na detailní fotografii):

- vnitřní průměr 10 mm
- vnější průměr 20 mm
- výška svrchní části 5.7 mm
- tl. spodní části 1.2 mm

Hmotnost (jeden komplet = 1ks + 1ks): 1.5 gr.

Materiál: staromosaz

Počet v balení: 1000 ks vršek, 1000 ks spodek

Balení: svařený igelitový sáček (spodek, vršek zvlášť)

Hmotnost balení: 1665 gr.

DALŠÍ KROUŽKY PRO PROKOVENÍ DÍREK

Na objednání jsme schopni dodat i jiné druhy kroužků. Ať již sháníte nerolované kroužky, rolované kroužky, kroužky z mosazi, mědi, hliníku, oceli či kroužky s pozinkovou úpravou nebo kroužky plastové, poptejte různé systémy kování u nás. Radi Vám vyhotovíme nabídku šitou na míru.



Díky dlouhodobému partnerství s českými dodavateli kroužků jsme zajistit nepřeborné množství kroužků, druků a kování např. kroužky KOH-I-NOOR mosazné, ocelové, pozinkované, ve všech velikostech, rolované i nerolované.

NABÍZÍME TĚŽ ...



OKRASNÉ POTAHOVANÉ KNOFLÍKY, ČALOUNICKÁ KNOFLÍKOVÁ TĚLÍSKA

- MNOHO TYPŮ A ROZMĚRŮ
- SAMOŽŘEJMĚ NABÍZÍME I NÁSTROJE A LISY
- ELEGANTNÍ DOPLŇEK KAŽDÉHO OŠACENÍ
- NA ZAKÁZKU KNOFLÍKY I POTÁHNEME

Knoflíková tělíska pro výrobu čalounických okrasných knoflíků dodáváme za velice výhodné ceny. V nabídce mnoho typů knoflíků s různých velikostech. Vyberte si z naší nabídky (knoflíkové spodky i vršky a jiné). Pro zavírání knoflíků budete také potřebovat Nástroje pro vytínání a zavírání knoflíků, které máme zpravidla skladem. Dostupnost vždy ověřte telefonicky.



LISY PRO ZAVÍRÁNÍ KNOFLÍKŮ, DRUKŮ, KROUŽKŮ, NÁSTROJE, ZAVÍRADLA, VYTÍNAČE

- POUZE OSVĚDČENÉ TYPY LISŮ (I SERVIS A NÁHR. DÍLY)
- VŠECHNY LISY ODPOVÍDAJÍ NORMÁM ČR A EU
- NÁSTROJE PRO RUČNÍ I STROJNÍ POUŽITÍ
- NA ZAKÁZKU VYROBÍME I SPECIÁLNÍ NÁSTROJE

Vyrábíme, dodáváme vynikající lisy pro zavírání druků, knoflíků, ok, kroužků ze staromosazi. Dodáváme lisy těchto typů: silné ruční hřebenové lisy vhodné pro lisování kroužků, silné a přesné vahadlové lisy vhodné pro různorodé aplikace, universální vřetenové lisy pro různorodé aplikace vhodné pro potahování knoflíků, pneumatické i hydraulické lisy a další nové i bazarové lisy, ruční, poloautomatické, s podavači a jiné včetně náhradních dílů.

ROBEXDK
s.r.o.



Dále vyrábíme nástroje zejména pro ruční vytínání, vytínací nástroje výsekové, vytínací a razící vhodné například pro užití spolu s lisem (vhodné jako příprava látky pro potah knoflíků), speciální nástroje umožňující potah knoflíkových tělísek, ostatní nástroje, další rozličné nástroje pro různorodé aplikace vyrobíme na zakázku. K výrobě na zakázku zpravidla potřebujeme 20 - 30 ks druků, tělísek či kroužků, které chcete lisovat či zavírat. Kontaktujte nás, rádi Vám sdělíme cenovou kalkulaci.

Další související výrobky naleznete zde: knoflíková tělíska, knoflíky, staromosazné kroužky, kroužky pro prokovení dírek.

ROBEXDK
s.r.o.



ROBEXDK
s.r.o.



ROBEXDK
s.r.o.



ROBEXDK
s.r.o.



ROBEX DK, s.r.o.

Slovany 3051
544 01 Dvůr Králové n. L.
ČESKÁ REPUBLIKA

IČO 27471489
DIČ CZ 27471489

+420 499 321 109
+420 499 621 124

info@robex-dk.cz

www.robex-dk.cz

